

Målskitse: M20i / Variant A2 M40i / Variant A4 M80i / Variant A8

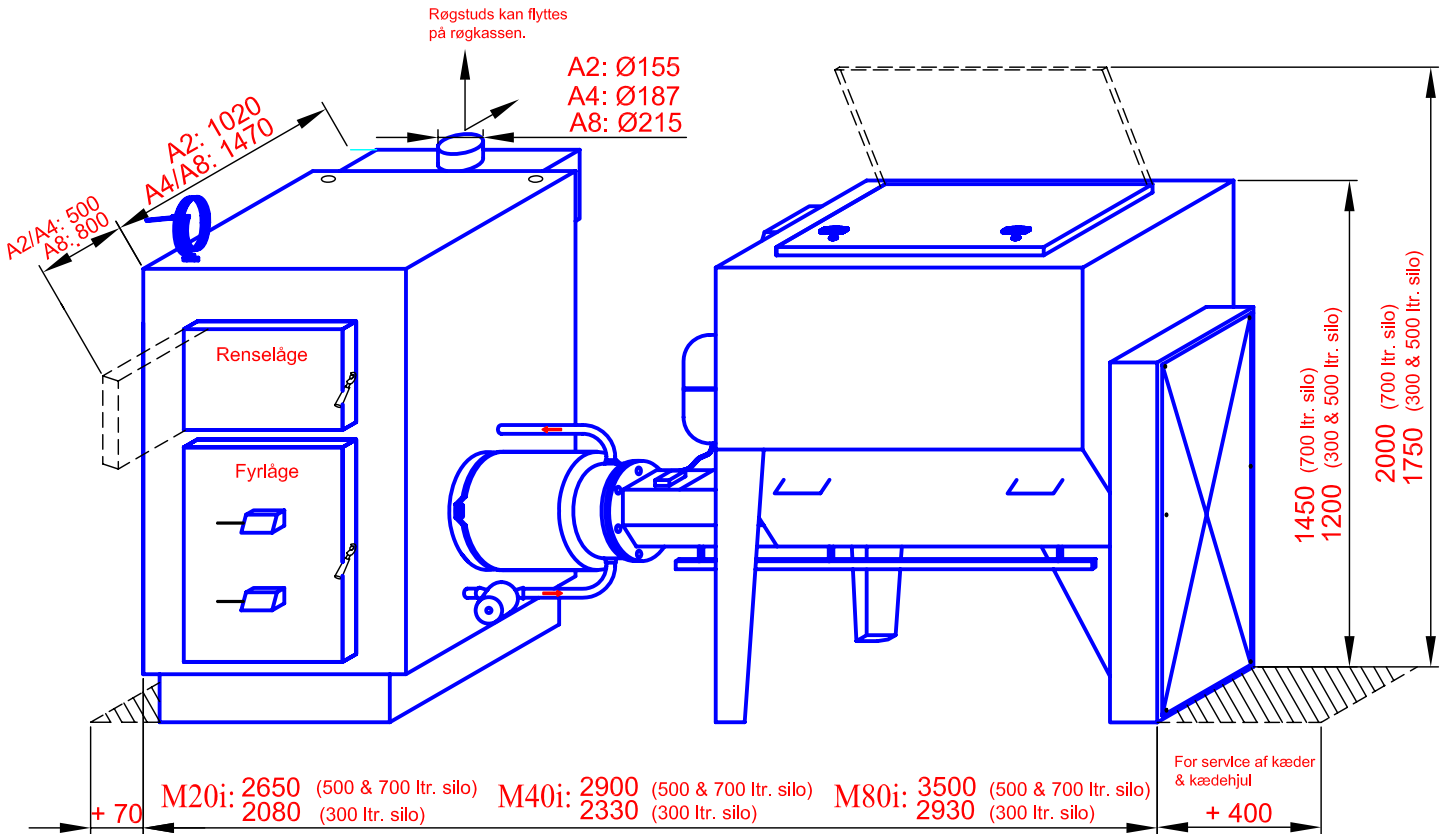

Kedel Variant A2 - A4 - A8

Håndfyring	: A2=20 kW. - A4=30kW. - A8=50kW.
Fyrbox A2	: BxHxD - 440x580x700 mm.
Fyrbox A4	: BxHxD - 440x580x1100 mm.
Fyrbox A8	: BxHxD - 740x580x1100 mm.
Fremløb / Retur	: A2=1" - A4=1½" - A8=2"
Røgfølgang	: A2=Ø155 - A4=Ø187 - A8=Ø215
Opbygning	: Kan spejlvendes.

Stokersilo/Brænder

Kapacitet	: Valgfri: 300, 500, 700 liter.
Omrører	: Tallerkenomrører m. fjedervingler.
Låge	: 550x800 mm. (300 ltr.- 550x400)
Sprinkleranlæg	: Fuldt monteret - tilsluttes 1/2" brugsvand.
Stokersnegl	: Ø 120 mm.
Brænder	: Vandkølet m. forvarmet forbrændingsluft.
Ydelse M20i	: Træpiller 29kW, Korn 24kW, Flis 24kW.
Ydelse M40i	: Træpiller 48kW, Korn 37kW, Flis 37kW.
Ydelse M80i	: Træpiller 80kW, Korn 64kW, Flis 64kW.
Styring	: Ilt-styring - modulerende drift.
El-forsyning	: 3x400V-N-J, 10A Sikringsgruppe.

Forbehold for trykfejl & ændringer Aug. 2006

TWINHEAT®

Tlf. 98645222
Fax. 98645244